

Veerloze sectionaaldeur

Goede combinatie van gemak en snelheid



alpha opent mogelijkheden



FLL uitvoering

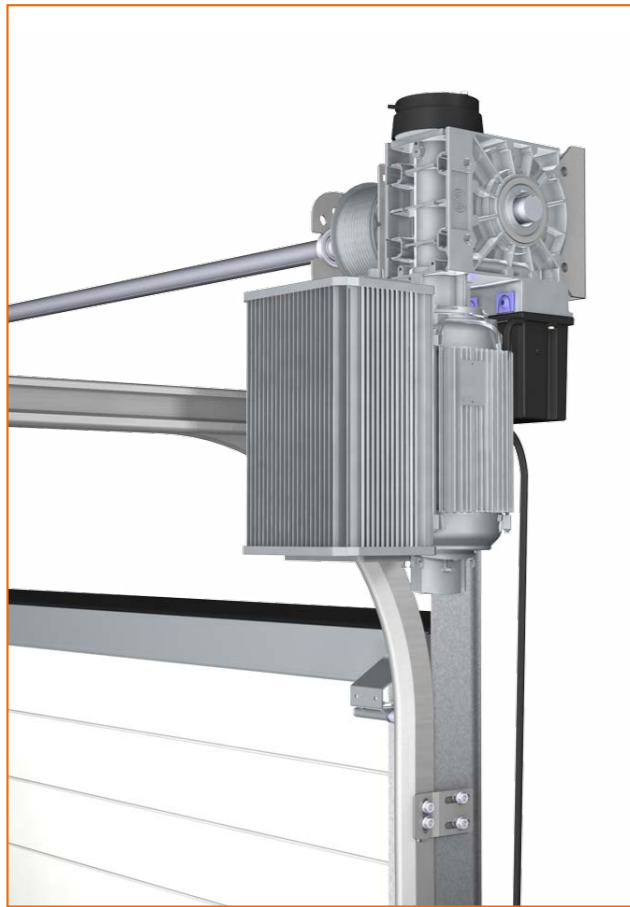

FLA uitvoering

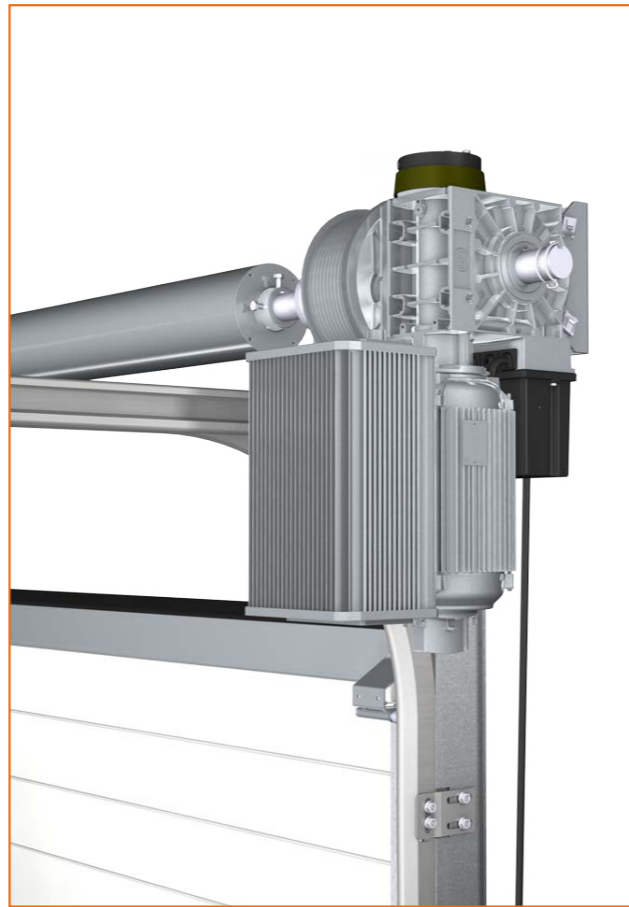

Veerloze sectionaaldeuren

Een veerloze sectionaaldeur heeft logisch... geen balansveren. Een krachtige motor, een motorsteun en andere hoeklagerplaten zorgen voor dezelfde prestaties als een standaard sectionaaldeur met balansveren. Veerloze sectionaaldeuren zijn leverbaar met een normale aandrijving met één snelheid (FLL) of door een frequentieregelde aandrijving waarbij een snelheid mogelijk is tot 0,6 meter per seconde (FLL en FLA).



Standaard sectionaaldeur met veren



Veerloze sectionaaldeur FLL



Veerloze sectionaaldeur FLA

Kies de juiste sectionaaldeur!

Wanneer past u deze deur toe in plaats van een standaard sectionaaldeur?

Toepassing



Situaties met een hoge gebruikersfrequentie zoals bijvoorbeeld **parkeergarages**.



Situaties met een verhoogd risico op corrosie. De afwezigheid van veren zorgt ervoor dat deze deuren (in combinatie met RVS beslag) onder bepaalde voorwaarden toegepast kunnen worden in onder andere **wasstraten**.



Maar ook bij **hoge magazijnstellingen** of opslag en/of gebruik van **groot materieel** als shovels bewijst een sectionaaldeur zonder veren zijn meerwaarde. Een extra heffing wordt niet beperkt door het bereik van balansveren. Hierdoor kan het horizontale gedeelte van de rails naar grote hoogte gebracht worden (extra heffing) voordat deze de bocht omgaat).

Voordelen

- ✓ Dé oplossing bij intensief gebruik van sectionaaldeuren, afhankelijk van de configuratie en keuze voor FLL of FLA tot zeker 100.000 cycli in combinatie met het aantal bewegingen per uur: FLL ca. 20 en FLA ca. 10.
- ✓ Makkelijker te monteren door het ontbreken van veren en daardoor minder belasting van de monteurs.
- ✓ Geen onderhoud aan veren wat de onderhoudskosten bij de eindklant aanzienlijk vermindert.
- ✓ Mogelijkheid tot een hogere snelheid met FU motor.

Specificaties

	Aandrijf systeem	
	FLL	FLA
Maximale dagmaatbreedte	6.000 mm	10.000 mm
Maximale dagmaathoogte	5.000 mm	6.000 mm
Maximaal deurbladgewicht	368 kg	530 kg
Maximale oppervlakte 40 mm deuren*	24 m ²	35 m ²
Maximale oppervlakte 40mm deuren, zware vulling*	23 m ²	33 m ²
Maximale oppervlakte 60 mm deuren*	21 m ²	31 m ²
Maximale oppervlakte 60mm deuren, zware vulling*	20 m ²	30 m ²
Maximale oppervlakte 80 mm deuren**	19 m ²	29 m ²
Toepasbaar bij	T240, T340, T400, T450, T500	T400, T450, T500
max. snelheid	0,2 m/s of 0,6 m/s met FU	0,3 m/s of 0,6 m/s met FU

* Het maximale deurbladgewicht is leidend; de werkelijke toegestane maximale oppervlakte (m²) kan afwijken van de opgave. Vragen hierover kunt u stellen aan onze verkoopafdeling.

** Naast bovengenoemde opmerking geldt voor 80mm deuren de ISO uitvoering met maximaal 2 ALU panelen

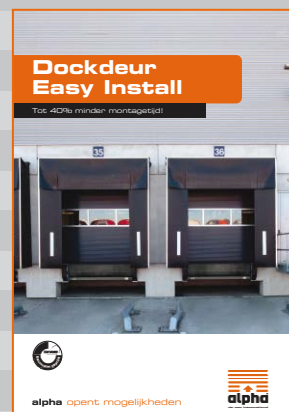

Compleet onder één dak

Alpha produceert in eigen huis volgens strenge Europese wetten en normen. Uw garantie dat een Alpha deur aan de allerhoogste eisen voldoet. Daarnaast hebben we strategische samenwerkingsverbanden met topproducenten. Gelijkgestemde ondernemingen, waarmee we een compleet programma aan industriële deuren kunnen aanbieden, onder één vertrouwd dak. Onderdelen en componenten nemen we af van wereldwijde preferred suppliers. Op die wijze staat Alpha garant voor kwaliteit die uniek is in de branche.

Springless sectional doors_20230905



Alpha deuren International BV

Pittelderstraat 10 ■ 6942 GJ Didam Netherlands
 Telefon +31 316 228066 ■ Telefax +31 316 227662
 info@alpha-deuren.nl ■ www.alpha-deuren.nl